

# KLEINKUGELHAHN

TYP 300 PS, 1/4" - 2", PN 63

Probenahmeröhrchen mit schräger Tropfkante

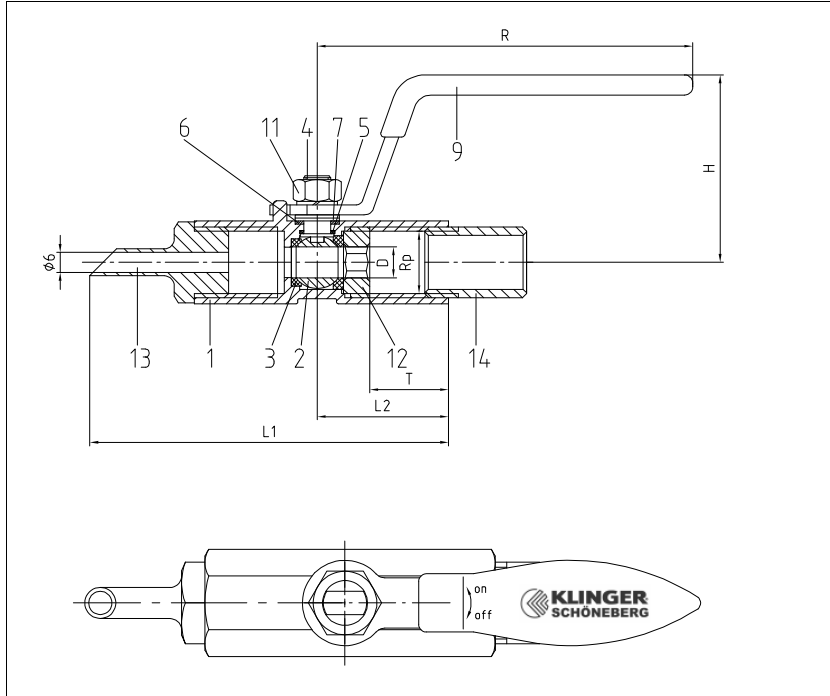

**Kleinkugelhahn mit Muffen Innengewinde nach EN 10226-1 mit eingeschraubtem Anschweißnippel Probenahmeröhrchen mit schräger Tropfkante Baulänge Werkstandard**

**Ausschreibungstext:**

Einteiliger Probenahmekugelhahn, Innengewinde nach EN 10226-1 mit eingeschraubtem Anschweißnippel, Probenahmeröhrchen mit schräger Tropfkante, ausblassichere Schaltwelle, Gehäuse aus rost- und säurebeständigem Feinguss (1.4408), ohne Buntmetallteile, mit Handhebel

Bezeichnung: TYP 300 P  
Typ: TYP 300 P-1.4408

Nr.	Bezeichnung	Werkstoff
1	Gehäuse	1.4408
2	Kugel	1.4408
3	Kugelsitz	KFG
4	Schaltwelle	1.4401
5	Friktionsscheibe	KF
6	Gleitdichtung	KF
7	Druckring	1.4301
9	Handhebel	1.4301
11	Sechskantmutter	1.4401
12	Einschraubung	1.4401
13	Probenahmeröhrchen	1.4571
14	Anschweißnippel	1.4571

**Dimensionen**

DN	D	Baumaße (mm)				
		L1	L2	T	H	R
1/4"	5,0	83	25	14	47	67
3/8"	7,0	93	30	18	49	67
1/2"	9,0	108	38	23	57	90
3/4"	12,5	114	40	23	60	90
1"	16,0	125	45	23	68	112
1 1/4"	20,0	159	55	35	70	112
1 1/2"	24,5	169	60	37	75	132
2"	32,0	190	70	43	80	132

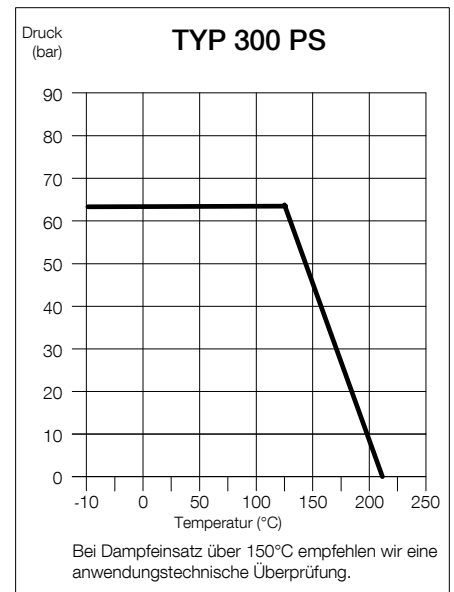

**Bestellbeispiel:**  
TYP 300 PS, 1", PN 63, 1.4408

Technische Änderungen vorbehalten. 02/2017